

## Persluchtketels

Persluchtketels standaard variërend van 90 tot 1000 liter (grotere en kleinere modellen op aanvraag).  
In horizontale en verticale uitvoering (vanaf 90 liter).  
Werkdrukken 11 en 16 bar.

De persluchtketels tot en met 900 liter volume zijn vervaardigd overeenkomstig de CE-normen.  
De persluchtketels van 1000 liter en groter zijn vervaardigd met TÜV Baumuster registratie.  
Bij het vervaardigen worden de modernste productiemethoden en lastechnieken gebruikt.

De ketels worden geleverd in thermisch verzinkte uitvoering (in- en uitwendig) en inclusief manometer, veiligheidsventiel, condensaftap en afsluitkraan.

Tevens zijn deze ketels op verzoek ook leverbaar zonder appendages en/of (on)gespoten. Speciale keurmerken zijn op aanvraag eveneens mogelijk.





# Persluchtketels

## Maattabel horizontale persluchtketels

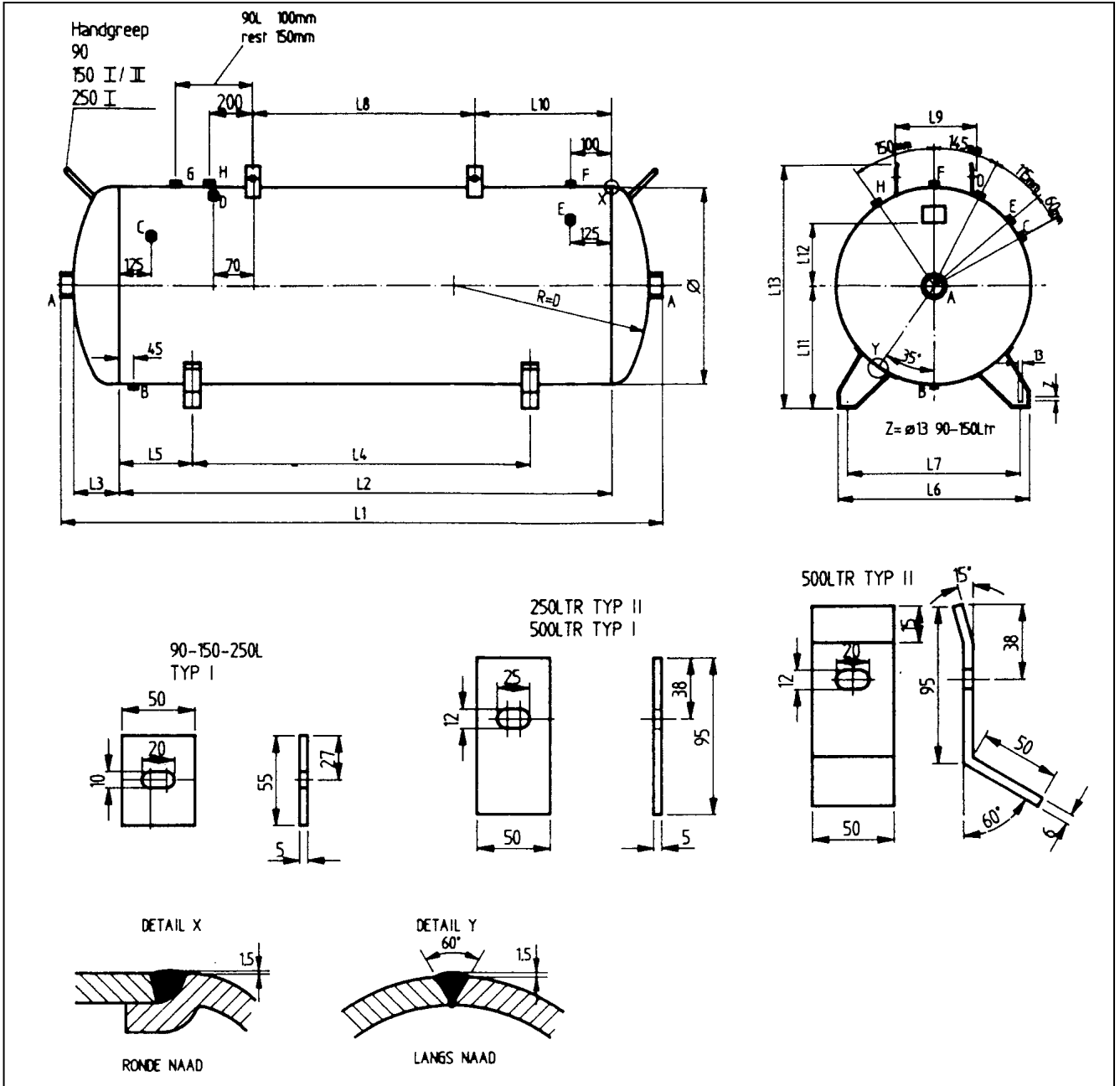

Ketel ltr	Afmetingen in mm											Aansluitmaten						Gewicht kg		
	Ø	L1	L2	L3	L4	L5	L6	L7	L8	L9	L10	L11	A	B	C	E	F	G	11bar	16bar
90	370	936	720	108	400	160	351	306		300	160	263	2"	3/8"	1/2"				30	30
150	396	1240	1000	120	670	180	394	340			90	270	2"	1/2"	1/2"		1/2"	1/2"	43	70
250	500	1458	1150	154	850	150	459	405	690	240		312	2"	1/2"			1/2"	1/2"	68	87
500	600	1864	1500	182	960	270	533	473	800	290	350	382	2"	1/2"	1/2"	1/2"	3/4"	3/4"	128	164

Persluchtketels zijn vervaardigd volgens richtlijn 87/404/EEG en NEN-EN 286-1

## Maattabel verticale persluchtketels

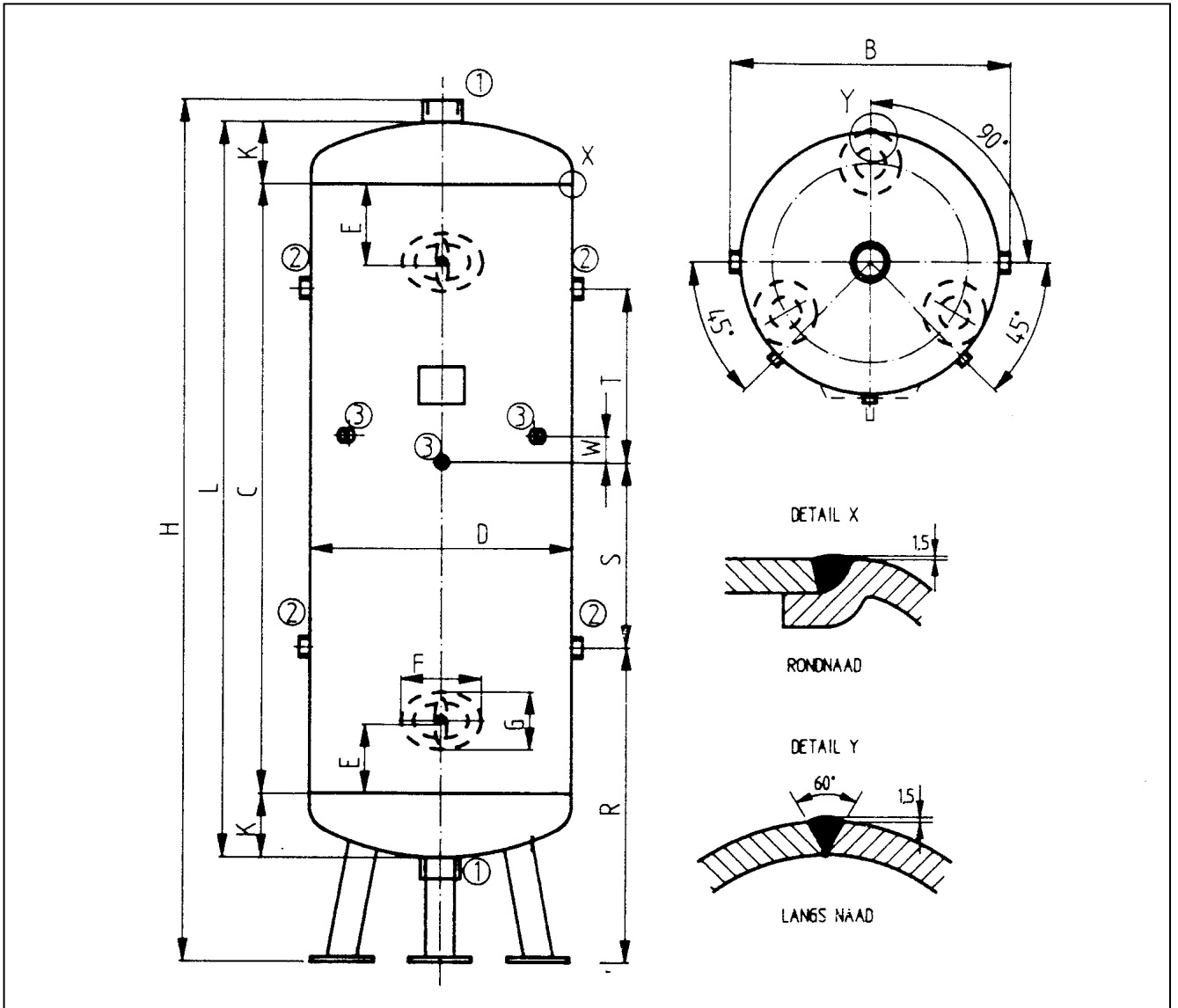

Ketelinhoud in liter	Afmetingen in mm									Aansluitmaat			Gewicht in kg	
	D	H	B	L	C	K	F	G	R	1	2	3	11 bar	16 bar
90	370	1006		936	720	178				1/2"	4/2 + 3/8"	1/2"	30	30
150	396	1440		1240	1000	120	90		470	1/2"	1"	1/2"	43	43
250	500	1780		1480	1150	154	90	60	540	2"	3/4"		68	87
500	600	2185		1885	1000	181	90	60	800	2"	2"		112	164
900	800	2281		1981	1500	230	90	60	800	2"	1/4" + 2"		172	
1000	800	2335		2200	940	250		60	765	2"	2"	3/8"		330

Persluchtketels t/m 900 liter zijn vervaardigd volgens richtlijn 87/404/EEG en NEN-EN 286-1  
 Persluchtketels vanaf 1000 liter zijn vervaardigd met TÜV Baumuster registratie.